

# Kmuun P3+

## 智能入户系统 使用说明书

v 1.0.0

### 内机:



- 宽度:32  
高度:74  
厚度:13 (mm)
- 小巧精致机身
  - 按压机械开门键
  - 触控唤醒猫眼

### 外机:



- 宽度:60  
高度:124  
厚度:17 (mm)
- 双语语音导航
  - 沉浸式面板设计
  - 灵动指示灯

### 材质:

- 阳极氧化铝合金
- 钢化玻璃
- ABS

### 密码键盘:

- 密码位数: 6 ~ 8 位
- 20 位智能虚位识别
- RFID 门禁卡识别

### 微波雷达传感器:

- 内外独立控制
- 感应距离: 2 ~ 3 m
- 继电器连通时长: 30 s

### 工作环境:

- 工作湿度: 40 % ~ 90 % RH
- 工作温度: -20 °C ~ 55 °C

### 包装清单:

- 内机
- 外机
- 配套连接线
- 感应卡
- 指针及说明书

### 安装方式:

- 超薄嵌入式对装

### 指纹芯片性能:

- 比对时间: < 1 s
- 拒真率: < 1%
- 认假率: 1/1000000
- 分辨率: 508 DPI
- 指纹自动智能更新

### 工作电压:

- 12 ~ 24 V 直流电源

### 储存环境:

- 工作湿度: 40 % ~ 60 % RH
- 工作温度: 15 °C ~ 25 °C

### 设备固件版本:

- P3Plus-A201-100

### 储存容量:

- 360 个密钥
- 100 条事件记录

### 支持语音:

- 中文
- 英文

1

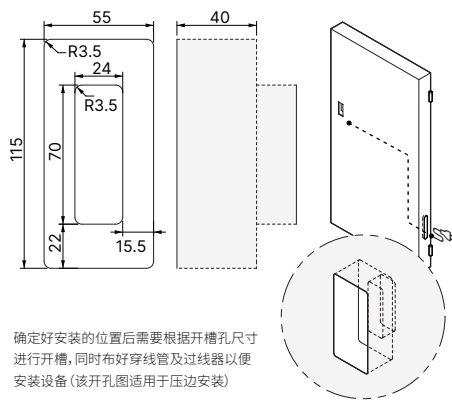

2

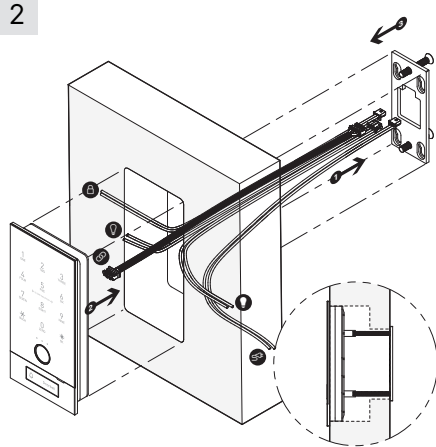

①

将锁控线和微波雷达控制线与锁体及灯具进行连接, 再将电源线与门体的电源进行连接, 连接完成后将带端子的一端引出槽孔备用

④

4 PIN 内外机通讯线



③

3 PIN 微波雷达控制线



②

2 PIN 12-24V DC 电源线<sup>Ⓜ</sup>

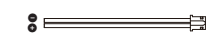

①

2 PIN 干节点信号锁控线



②

将外机接上内外机连接线的一端后放置于精细槽孔当中

③

根据门体的厚度选择合适长度的两枚 M4 平头螺丝将内机挂板与外机固定在一起 (如图框内图片所示)

3

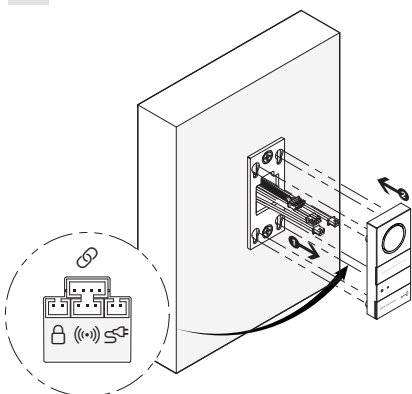

4

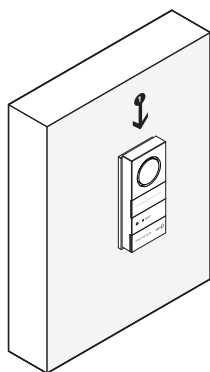

⚠

- 请在未接通电源的情况下连接产品
- 安装时请严格按照接线图纸将产品连接
- 安装完成后将设备通电, 如遇产品无法正常运行请立即断电并再次检查接线情况。如在检查后再次通电产品仍无法使用请联系专业技术人员获取产品技术支持。
- 在由 12 / 24 V 直流电压供电的系统中, 内外感应灯具合计最大功率不能超过 20 / 40 W
- 如需安装较大的功率的灯具搭配使用, 建议采用接入继电器中继的方式控制大功率灯具的启闭

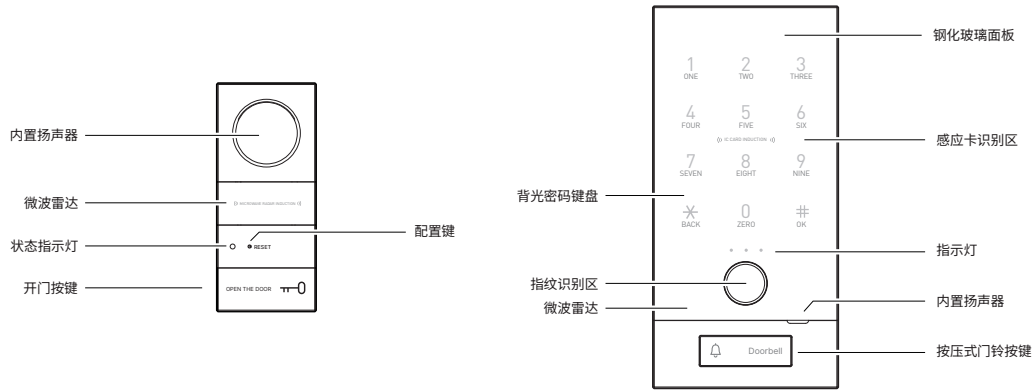

### 本地设备基础配置流程

首次开启设备需要根据提示选择系统语音的语言，完成后会自动进入「管理员配置模式」

用插针短按内机上的「配置键」，或依次点击室外机的「星号键 + 井号键」出厂模式下可直接进入语音引导配置菜单，其他情况则需要验证管理员才能进入。

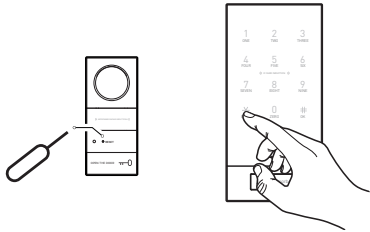

- 1 添加管理员
- 2 添加普通用户
- 3 添加一次性密码
- 4 删除密钥
- 5 系统设置

#### 1 / 2 添加管理员/普通用户

🔊 请登录(管理员)指纹,密码,感应卡

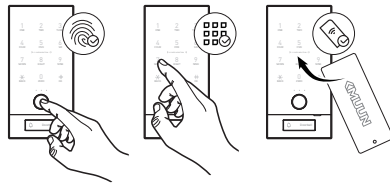

**指纹配置:**用户将需配置的手指放到「外机」的指纹采集器上,语音播报「请再按手指」重复录入操作若干次,直至语音播报「密钥 XXX, 录入成功」后,此指纹录入成功,按压失误与中断会导致录入失败。

**密码配置:**请在密码键盘上输入 6 ~ 8 位密码,并根据语音提示输入两遍,若语音播报「密钥 XXX, 录入成功」即表示此密码录入成功。不在位数要求内的密码或是两次输入不一致的密码将会提示操作失败。

**门禁卡配置:**用户将要录入的感应卡贴近外机键盘区域,若语音播报「密钥 XXX, 录入成功」,即表示此感应卡录入成功。

**密钥配置失败:**密钥容量满,密钥已存在或是其他不合规密钥会导致密钥录入失败。

#### 3 添加一次性密码

🔊 请登录一次性密码

请在密码键盘上输入 6 ~ 8 位密码,并根据语音提示输入两遍,语音播报「密钥 XXX, 录入成功」表示此密码录入成功,该密码仅限使用一次。

#### 4 删除密钥

- 🔊 1 按密钥删除    2 按编号删除    3 清空一次性密码  
4 清空普通用户    5 开关临时密码功能

在听到语音后可以根据自己的需求选择合适的方式进行删除密钥,若语音播报「删除成功」即表示该用密钥已被删除。输入错误用户编号或未配置的密钥会语音播报操作失败。同时,不能删除最后一个管理员。

开启「临时密码功能」才可以使用「康睦」应用上生成的 16 位临时密码。

#### 5 系统设置

- 🔊 1 语言设置    2 音量设置    3 照明设置  
4 恢复出厂设置    5 查询设备信息

##### 1 语言设置

- 🔊 1 English, 2 中文

##### 2 音量设置

- 🔊 1 调节振铃音量    2 调节提示音量    3 开关按键音

点击「1」或「2」后会反馈播放提示音,重复点击至合适的反馈音量后即可完成任务,关闭按键音后键盘的反馈形式将改为单次闪烁。

##### 3 照明设置

- 🔊 1 开关室内感应照明    2 开关室外感应照明  
3 开关按键自动背光

点击「1」或「2」可控制是否启用室内外接近感应触发灯具的功能,「按键自动背光功能」为接近感应触发点亮密码键盘背光功能。

#### 4 恢复出厂设置

🔊 即将恢复出厂模式,确认请按井号键

听到语音后后点击「井号键」确认,听到相应语音播报后则完成初始化,设备将进入出厂模式,请尽快完成新的密钥配置。

#### 5 查询版本信息

🔊 版本 #####

该信息为固件版本号,当设备出现问题需向工作人员该信息。

### 辅助功能使用说明

#### 强制恢复至出厂模式:

使用插针长按「配置键」约 6 秒至语音播报「即将恢复出厂模式,确认请按井号键,取消请按星号键」松开,点击井号键后等待片刻即可恢复至出厂模式,注意此时无任何密钥即可开锁,请及时对设备进行重新配置。

#### 冻结模式:

在密码验证连续失败 6 次之后,系统将进入「冻结模式」,此时「外机」将不接受任何指令且会语音播报「系统已冻结,请稍后再试」冻结模式在无操作时间持续 3 分钟之后恢复正常运行模式。

### 指示灯信息说明

状态	内机	外机	备注
出厂模式	G ● ● ● ● ● ●	● ● ● ● ● ●	绿色慢闪   逐个亮起循环
冻结模式	R ● ● ● ● ● ●	● ● ● ● ● ●	红色快闪   三灯快闪
系统错误	R ● ● ● ● ● ●	● ● ● ● ● ●	红色常亮   三灯常亮
配置模式	Y ● ● ● ● ● ●	● ● ● ● ● ●	黄色慢闪   中间灯慢闪
等待授权	Y ● ● ● ● ● ●	● ● ● ● ● ●	黄色快闪   中间灯快闪
同步数据	G ● ● ● ● ● ●	● ● ● ● ● ●	绿色快闪   跑马灯
开门成功	Y ● ● ● ● ● ●	2s	绿色常亮   三灯亮起持续两秒
开门失败	Y ● ● ● ● ● ●	x2	绿色常亮   三灯快闪两次
等待重置确认	R ● ● ● ● ● ●	● ● ● ● ● ●	红色慢闪   三灯慢闪
未知/断电	● ● ● ● ● ●	● ● ● ● ● ●	不亮   不亮

### 注意事项

- 在使用本产品前,请阅读并理解所有说明,因未遵守说明而造成的损坏不在保修范围内
- 建议使用制造商指定的附件或配件
- 请勿强行拆解本产品,以免对产品造成损害
- 请勿将产品暴露在漏水或潮湿的环境中
- 请勿使用尖锐物品或具有腐蚀性的液体(天那水,汽油或 84 消毒液等)擦拭指纹采集器,可能会导致采集器的损坏
- 保持产品的清洁度,以免发生产品表面腐蚀受损的情况
- 可使用软布与清水对产品进行擦拭并随即擦干表面
- 门锁安装完成后请尽快对锁体进行配置,以免发生安全问题
- 请勿泄露管理员密码供他人使用
- 在感应卡遗失后,建议将产品恢复至出厂设置并重新配置密钥信息

### 保修信息

- 本产品售后服务严格依据《中华人民共和国消费者权益保护法》、《中华人民共和国产品质量法》实行售后三包服务,服务内容如下:保修期限自您收货次日起一年内,本产品出现《产品性能故障表》所列性能故障的情况,经由康睦服务中心检测确定,根据保修类型可在对应时长内免费享受维修服务。
- 对于不在保修范围内或因人为原因发生的损坏,康睦服务中心仍可提供维修支持服务,但需根据产品的实际情况收取一定的维修费用。